



## ZMLUVA O DIELO č. .../2015

na zhotovenie stavby

„Dodanie a osadenie fit prvkov s montážou v obci Mariánka“  
uzatvorená podľa § 536 a nasl. Obchodného zákonníka (ďalej len „zmluva“)

### 1. Zmluvné strany

#### 1.1. Objednávateľ:

Názov organizácie: **Obec Mariánka**  
So sídlom: Školská 32, 900 33 Mariánka  
V zastúpení: JUDr. Radovan Jurika - starosta  
Bankové spojenie: Prima banka Slovensko, a.s.  
Č. účtu: 1804067002/5600  
IČO: 00304930  
DIČ: 2020643680  
Telefón: 0911 905760  
E-mail: obec@mariánka.sk

458

#### 1.2. Zhotoviteľ:

Názov organizácie: **Uniatest Trade**  
So sídlom: Dlhá 923/88B, 010 09 Žilina  
Právna forma: Spoločnosť s ručením obmedzeným, zapísaná v Obchodnom registri  
Okresného súdu Žilina, Oddiel: Sro, vložka číslo 54655/L  
Štatutárny orgán: Tomáš Kyselica - konateľ spoločnosti  
Bankové spojenie: ČSOB, a.s., Žilina  
číslo účtu: 401 361 24 18 / 7500  
IČO: 46167145  
DIČ: 2023253034  
IČ DPH: SK2023253034  
Telefón: +421 917 353 656  
E-mail: t.kyselica@uniatestrade.sk

ďalej v texte „zhotoviteľ“, v príslušnom gramatickom tvare

### 2. Predmet plnenia

1. Predmetom diela je uskutočnenie stavebných prác a dodávky fit prvkov na základe CP 141310K, ktorá je prílohou tejto zmluvy.
2. Zhotoviteľ sa zaväzuje vykonať a objednávateľovi odovzdať dielo „**Dodanie a osadenie fit prvkov s montážou v obci Mariánka**“. Dielo bude pozostávať z fit prvkov v špecifikácii: SL103, SL104.1, SL110, SL117, SL131, SL139, SL101, SL102, SL115, SL116, SL129, SL135, všetky v striebornej farbe.
3. Objednávateľ sa zaväzuje, že riadne a včas vykonané dielo bez väd a nedorobkov prevezme, zaplatí za jeho zhotovenie dohodnutú cenu podľa tejto zmluvy a poskytne zhotoviteľovi dohodnuté spolupôsobenie podľa tejto zmluvy.
4. Zhotoviteľ sa zaväzuje zhotoviť dielo podľa odovzdaných podkladov pre plnenie zmluvy, technických a právnych predpisov a slovenských technických noriem, prípadne ISO tak, aby slúžilo k určenému účelu.

### 3. Čas plnenia

1. Zhotoviteľ sa zaväzuje vykonať dielo v termíne do 31.05.2015, nie však skôr, ako bude zhotoviteľovi doručená výzva objednávateľa.
2. Ak zhotoviteľ mešká s dokončením prác podľa zmluvného termínu, bude objednávateľ žiadať náhradu škody v zmysle § 373 a nasledujúceho Obchodného zákonníka, pričom zmluva zostáva v platnosti.

*E*

*[Signature]*

#### 4. Cena diela

Cena diela je zmluvná cena stanovená podľa § 3 zákona NR SR č. 18/1996 Z. z. o cenách, v znení neskorších predpisov, vyhlášky MF SR č. 87/1996 z. z., ktorou sa vykonáva zákon NR SR č. 18/1996 Z.z. o cenách a považuje sa za maximálnu cenu (vrátane DPH, cia, nákladov na skúšky a iných poplatkov) platnú počas celej doby vykonávania diela, okrem prípadov uvedených v ods. 2.

Zmluvná cena bez DPH: **9 140,00.-€**

20 % DPH: **1 828,00.-€**

Zmluvná cena vrátane DPH: **10 968,00.-€**

Slovom: **desaťtisícdeväťstošesťdesiatosem**

2. Cena diela zaokrúhlená na dve desatinné miesta je stanovená na základe CP 141310K
3. Cena za dielo je cena maximálna a zahŕňa odplatu za splnenie všetkých zmluvných záväzkov zhotoviteľa vyplývajúcich zo zmluvy ako aj náhradu akýchkoľvek nákladov alebo výdavkov (vrátane nákladov alebo výdavkov na revízie, skúšky, kontroly a merania, poplatkov za energie, vodu, telefón a odstraňovanie alebo prepravu odpadov) zhotoviteľa vynaložených na riadne vykonanie a odovzdanie diela objednávateľovi spĺňajúceho stanovený účel v rozsahu podľa zmluvy a súťažných podkladov, v tom tiež náklady na vypracovanie dokumentácie skutočnej realizácie diela. Akékoľvek dodatky k zmluve navyšujúce cenu diela s výnimkou možností podľa bodu 2. tohto článku, sú vylúčené.
4. Zmluvné strany sa dohodli, že cena za vykonanie diela podľa predmetu zmluvy zahŕňa okrem iného aj náklady na vybudovanie, prevádzku, údržbu a vypratanie staveniska.
5. Ceny a sadzby uvedené v CP 141310K úplne zahŕňajú cenu prác popísaných v jednotlivých položkách v nadväznosti na technické špecifikácie, vrátane všetkých nákladov a výdavkov, ktoré sa vyžadujú a môžu súvisieť s úplnou realizáciou popísaného diela, vrátane dočasných diel, materiálu, dodávky, montáže, všetkých skúšok, dočasných prác, zariadenia prístupu na stavenisko, poplatkov, všetkých rizík, záväzkov a povinností konkrétne uvedených alebo nepriamo vyplývajúcich z dokumentov a obhliadky staveniska, na ktorých je ponuka založená. Má sa za to, že zriaďovacie náklady zhotoviteľa, zisk a režijné náklady a podobné poplatky sú rozložené rovnomerne vo všetkých jednotkových sadzbách.

#### 5. Platobné podmienky

1. Objednávateľ a zhotoviteľ sa dohodli, že zhotoviteľ nemá nárok na žiadny preddavok na cenu za dielo.
2. Úhrada nákladov za práce a dodávky sa bude vykonávať na základe faktúry – účtovného dokladu (ďalej „faktúra“, v príslušnom gramatickom tvare) po písomnom odovzdaní a prevzatí diela.
3. Lehota splatnosti faktúry bude do 14 dní od doručenia overeného čistopisu faktúry objednávateľovi.
4. Miestom pre doručovanie faktúry s prílohami v písomnej forme je adresa objednávateľa uvedená v záhlaví tejto zmluvy. Zhotoviteľ je povinný doručiť objednávateľovi faktúru s prílohami v dvoch vyhotoveniach.
5. Zhotoviteľom predložená faktúra k úhrade musí obsahovať zákonom stanovené náležitosti:  
Faktúra musí obsahovať najmä:
  - 1.1. číslo stavby, názov stavby,
  - 1.2. číslo a názov objektu (prevádzkového súboru) – predmet úhrady,
  - 1.3. IČO zhotoviteľa, názov zhotoviteľa,
  - 1.4. číslo zmluvy (dodatku k zmluve vrátane rozpočtu s uvedením čísla faktúry a dátumu podpisu preberacieho protokolu),
  - 1.5. čiastku k úhrade,
  - 1.6. DPH,
  - 1.7. splatnosť faktúry.
6. V prípade, že faktúra nebude obsahovať dohodnuté náležitosti uvedené v tejto zmluve, objednávateľ je oprávnený vrátiť faktúru pred uplynutím lehoty jej splatnosti bez zaplatenia zhotoviteľovi na doplnenie.

#### 6. Vykonanie diela

1. Odovzdanie staveniska:



objednávateľ pred zahájením prác určí osobu stavebného dozoru.  
objednávateľ odovzdá stavenisko zhotoviteľovi bez práv tretích osôb v zmysle tejto zmluvy,

- 1.3. Vytýčenie inžinierskych sietí zabezpečí na vlastné náklady objednávateľ,
- 1.4. zhotoviteľ je povinný zabezpečiť priestory na zariadenie staveniska na vlastné náklady,
- 1.5. likvidáciu odpadov zabezpečuje zhotoviteľ v zmysle platných právnych predpisov po dohode s prevádzkovateľom skládky odpadov,
- 1.6. zhotoviteľ na svoj účet zabezpečí prevádzkové, sociálne, výrobné zariadenia staveniska. Náklady na prevádzku, údržbu a likvidáciu sú súčasťou zmluvnej ceny,
- 1.7. všetky dočasné zariadenia, dodávka médií, stavebné mechanizmy a nástroje, dočasné stavebné materiály, palivá, a všetko ostatné nevyhnutné na správne vykonanie prác bude dodané, nainštalované a správne a bezpečne prevádzkované zhotoviteľom ako súčasť prác, náklady na ne sú zahrnuté v ocenených položkách,
- 1.8. zhotoviteľ je povinný zabezpečiť vykonávanie overovania kvality stavebných prác a materiálov skúškami (preukaznými a kontrolnými) v rozsahu určenom projektovou dokumentáciou a technologickými postupmi prác, ktoré budú slúžiť ako podklad pre preberanie hotových objektov, konštrukcií alebo ich častí,

### **7. Zodpovednosť za spôsobené škody**

1. Zhotoviteľ berie na vedomie, že zodpovednosť za škodu, ktorá vznikne porušením každého jeho záväzku je objektívna.
2. Pokiaľ vzniknú škody na stavenisku alebo na diele alebo jeho častiach počas obdobia, v ktorom je zhotoviteľ povinný o ne sa starať, zhotoviteľ je povinný na vlastné náklady odstrániť tieto škody.
3. Ak vznikne škoda na hnutelných a/alebo nehnuteľných veciach objednávateľa, prípadne ak v dôsledku konania zhotoviteľa dôjde k svojvoľnému uzatvoreniu miestnych komunikácií, alebo k porušeniu inžinierskych sietí, zodpovedá za škodu zhotoviteľ.
4. Zhotoviteľ berie na vedomie a akceptuje, že stavebné práce, ktoré sú predmetom zmluvy technicky, technologicky, resp. obdobným spôsobom súvisia s už realizovanými stavebnými prácami pôvodným zhotoviteľom a budú predstavovať zásahy do týchto vykonaných prác a preto sa zaväzuje prevziať záruky za už vykonané stavebné práce predchádzajúcim zhotoviteľom.

### **8. Zodpovednosť za vady a záruky**

1. Zhotoviteľ ručí za to, že predmet plnenia má v dobe prevzatia zmluvne dohodnuté vlastnosti, že spĺňa projektované technické a ekonomické parametre, že zodpovedá technickým normám a predpisom platným v SR, a že nemá vady, ktoré by rušili, alebo znižovali hodnotu alebo schopnosť jeho používania k zvyčajným alebo v zmluve predpokladaným účelom. Zhotoviteľ zaručuje, že tieto vlastnosti bude mať dielo minimálne 60 mesiacov /záručná doba/ na stavebnú časť od protokolárneho odovzdania. Zhotoviteľ zároveň zodpovedá za to, že sa dodané množstvo zhoduje s údajmi v sprievodných dokladoch.
2. Ak objednávateľ prevezme dielo so skrytými vadami, má právo na dodatočné bezplatné odstránenie vady.
3. V prípade zistených väd alebo nedorobkov diela (vrátane nedodržania predpísaných parametrov, resp. vlastností diela alebo niektorej jeho časti) je objednávateľ oprávnený uplatniť voči zhotoviteľovi nárok zo záruky za akosť diela v rámci záručnej doby v rozsahu primeranom povahe a závažnosti uznanej vady alebo nedorobku.
4. Ak zhotoviteľ po výzve neodstráni uznané vady v dohodnutej lehote, môže objednávateľ zabezpečiť ich odstránenie na náklady zhotoviteľa, pričom na ich úhradu môže použiť finančné prostriedky určené ako záruka. V takom prípade je však povinný o svojom rozhodnutí vyznamenať zhotoviteľa bez zbytočného odkladu.
5. Ak zhotoviteľ neodstráni uznané vady a nedorobky diela do 15 dní od uplatnenia reklamácie, ak sa termín odstránenia uznaných väd a nedorobkov nedohodne písomne inak, je povinný bez vyzvania zaplatiť objednávateľovi zmluvnú pokutu vo výške 100,- EUR za každú uznanú vadu alebo nedorobok a deň omeškania. Objednávateľ má zároveň voči zhotoviteľovi právo na náhradu škody presahujúcej zmluvnú pokutu. Nespĺnenie záväzku zhotoviteľa odstrániť uznanú vadu po dobu dlhšiu ako 30 (tridsať) dní po určenom termíne je považované za podstatné porušenie tejto zmluvy zhotoviteľom.
6. Na žiadosť objednávateľa je zhotoviteľ povinný bez zbytočného odkladu vady diela odstrániť, i keď neuznáva, že za vady zodpovedá. V sporných prípadoch nesie náklady až do rozhodnutia o reklamácií zhotoviteľ.

vada, ktorá podstatne ovplyvňuje použiteľnosť diela zavinená zhotoviteľom, je zhotoviteľ povinný uhradiť objednávateľovi škodu v zmysle § 373 a nasledujúcich Obchodného zákonníka.

### 9. Zmluvné pokuty, sankcie

1. Objednávateľ a zhotoviteľ sa dohodli, že zhotoviteľ súhlasí so započítaním zmluvnej pokuty podľa tejto zmluvy, na ktorej zaplatenie má nárok objednávateľ voči akejkoľvek jestvujúcej pohľadávke zhotoviteľa voči objednávateľovi podľa tejto zmluvy. Objednávateľ a zhotoviteľ sa dohodli, že nárok objednávateľa na náhradu škody nie je dotknutý zaplatením zmluvnej pokuty zhotoviteľom podľa článku 9. zmluvy.
2. Objednávateľ a zhotoviteľ sa dohodli, že ak zhotoviteľ nezhotoví dielo riadne a včas podľa článku 3 zmluvy, je zhotoviteľ povinný zaplatiť objednávateľovi zmluvnú pokutu vo výške 0,5 % z ceny diela bez DPH za každý deň omeškania.
3. Objednávateľ a zhotoviteľ sa dohodli, že ak zhotoviteľ bez písomného súhlasu objednávateľa zrealizuje dielo prípadne jeho časť v rozpore s projektovou dokumentáciou a to najmä použije iný stavebný materiál alebo iné stavebné postupy, použije náhradný stavebný materiál alebo náhradné stavebné postupy, je zhotoviteľ povinný objednávateľovi zaplatiť zmluvnú pokutu vo výške 100,- EUR (slovom sto EUR) za každé jedno porušenie zmluvy zhotoviteľom i opakovane.
4. Objednávateľ a zhotoviteľ sa dohodli, že zhotoviteľ je povinný zaplatiť zmluvnú pokutu objednávateľovi za neuvofnenie a nevypratanie staveniska v lehote uvedenej v zmluve (zápis z preberacieho konania) vo výške 30,- EUR (slovom tridsať EUR) za každý deň omeškania.
5. Objednávateľ a zhotoviteľ sa dohodli, že zhotoviteľ je povinný v prípade omeškania s realizáciou diela, odovzdaním diela objednávateľovi alebo s dokončením diela (nedodržanie termínu), a to aj z dôvodu odstraňovania zistených väd a nedorobkov, zaplatiť objednávateľovi zmluvnú pokutu vo výške 0,1% z celkovej ceny za dielo bez DPH v rozsahu realizovanej etapy za každý aj začatý deň omeškania.
6. Zaplatením zmluvnej pokuty, úroku z omeškania, alebo uznaním zľavy z celkovej ceny za dielo sa zhotoviteľ nezavazuje svojej povinnosti riadne splniť svoj záväzok zo zmluvy, s ktorého splnením je v omeškaní.

### 10. Záverečné ustanovenia

1. Obsah tejto zmluvy sú oprávnené zmluvné strany meniť výlučne písomnou dohodou formou očíslovaných dodatkov, ktoré budú tvoriť pevnú a neoddeliteľnú súčasť tejto zmluvy
2. Zmluva nadobúda platnosť dňom jej podpísania ostatnou zo zmluvných strán. Zmluva je účinná dňom nasledujúcim po dni jej zverejnenia podľa § 47a, ods. 1 Občianskeho zákonníka v nadväznosti na § 5a zákona č. 211/2000 Z. z. o slobodnom prístupe k informáciám a o zmene a doplnení niektorých zákonov.
3. Ostatné právne vzťahy, výslovne zmluvou neupravené, sa riadia ustanoveniami Obchodného zákonníka a všeobecne záväzných právnych predpisov SR.
4. Táto zmluva je vyhotovená v štyroch rovnopisoch, z ktorých dva si ponecháva objednávateľ a dva zhotoviteľ.
5. K návrhom dodatkov k tejto zmluve sa zmluvné strany zaväzujú vyjadriť písomne v lehote do 30 dní od doručenia návrhu dodatku druhej strane.
6. Neoddeliteľnou súčasťou tejto zmluvy ako Príloha č.1 je cenová ponuka zhotoviteľa č CP 141310K
7. Zmluvné strany vyhlasujú, že obsah zmluvy im je známy, plne s ním súhlasia a preto zmluvu na znak bezvýhradného súhlasu s celým jej textom podpisujú.

V Mariánke dňa 26.01.2015

Za objednávateľa: JUDr. Radovan Jurík

starosta obce Mariánka



V Žiline, dňa 26.01.2015

Za zhotoviteľa: Tomáš Kyselica

konateľ spoločnosti

**Uniatest Trade, s.r.o.**

Dlhá 923/88B

010 09 Žilina

IČO: 46 167 145 IČ DPH: SK2023253034

www.uniatesttrade.sk

	NÁZOV	ks	CENA za KUS	CENA bez DPH spolu
<b>EXTERIÉR</b>				
SL103	Fitness			
SL104.1	Fitness			
SL110	Fitness			
SL117	Fitness			
SL131	Fitness			
SL139	Fitness			
	<b>SPOLU SET 1</b>	<b>1</b>	<b>3 330,00 €</b>	<b>3 330,00 €</b>
SL101	Fitness			
SL102	Fitness			
SL115	Fitness			
SL116	Fitness			
SL129	Fitness			
SL135	Fitness			
	<b>SPOLU SET 2</b>	<b>1</b>	<b>4 790,00 €</b>	<b>4 790,00 €</b>

Spolu bez DPH:		8 120,00 €
Montáž FIT prvkov + doprava:		840,00 €
Doprava:		180,00 €
Spolu bez DPH:		9 140,00 €
DPH	20,0%	1 828,00 €
Spolu s DPH:		10 968,00 €

**V cene je zahrnutá:**

- doprava jednotlivých prvkov na miesto realizácie
- zabetónovanie pätiiek a základov jednotlivých prvkov
- osadenie fitness prvkov do pripravených základov

**Cena nezahŕňa:**

- výkopové práce pod fit prvky

Exteriérové fitness prvky uvedené v cenovej ponuke sú do úplného zaplataenia faktúry výlučným vlastníctvom spoločnosti Uniatest Trade s.r.o.

Investor zabezpečí potrebné povolenia, týkajúci sa stavby na určenom pozemku.

Platnosť ponuky:

do 31.03.2015

Termín dodania:

6-8 týždňov

Platba:

FA 14 dní

Vypracoval:

Bc. Tomáš Kyselica

Dňa:

13.10.2014

# OVÝ FITNESS UNIOtest trade

... prvky sú určené pre široké spektrum užívateľov k zdravotnému a rekreačným telocviku. ... parkov, verejných ihrísk, domov s opatrovateľskou službou, škôl, hotelov, športových komplexov a...



**SL 101**  
 Slúži k posilovaniu horných končatín a prsných svalov.  
 Materiál: oceľ, hliník, polyetylén...  
 Rozmery (m): 1,6x0,75x2,05  
 Váha (kg): 154

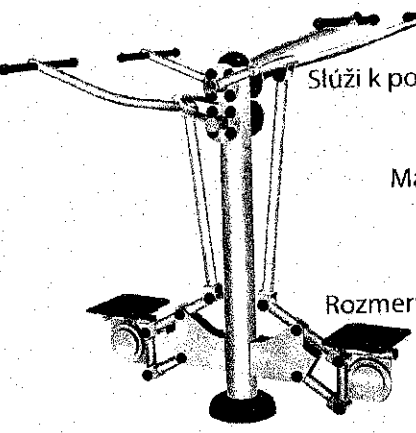

**SL 102**  
 Slúži k posilovaniu horných končatín a rúk.  
 Materiál: oceľ, hliník, polyetylén...  
 Rozmery (m): 1,6x0,45x1,8  
 Váha (kg): 151

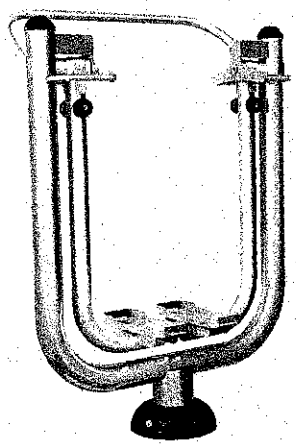

**SL 115**  
 Slúži k posilovaniu dolných končatín.  
 Materiál: oceľ, hliník, polyetylén...  
 Rozmery (m): 1,1x0,5x1,5  
 Váha (kg): 70

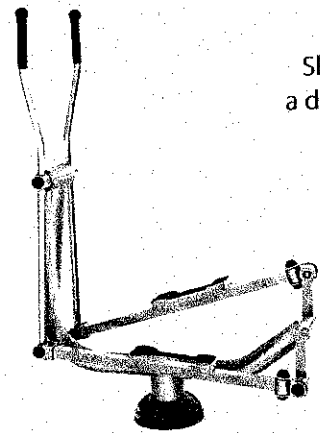

**SL 116**  
 Slúži k posilovaniu horných a dolných končatín, sedacích svalov a svalov chrbta.  
 Materiál: oceľ, hliník, polyetylén...  
 Rozmery (m): 1,25x0,6x1,6  
 Váha (kg): 60

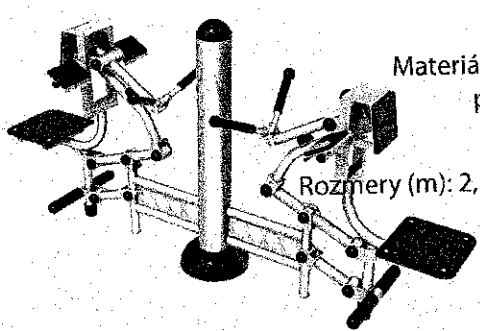

**SL 129**  
 Slúži k posilovaniu horných končatín.  
 Materiál: oceľ, hliník, polyetylén...  
 Rozmery (m): 2,14x0,52x1,07  
 Váha (kg): 93

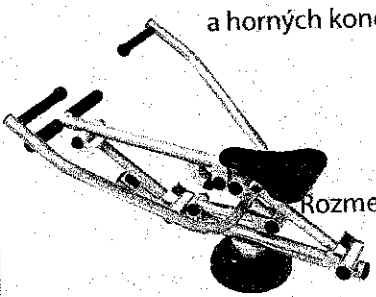

**SL 135**  
 Slúži k posilovaniu dolných a horných končatín, brušných svalov a svalov chrbta.  
 Materiál: oceľ, hliník, polyetylén...  
 Rozmery (m): 1,24x0,86x0,69  
 Váha (kg): 50

**Fitpark v pôvodnej hodnote 9580 €, teraz za polovičnú cenu 4790 €.**  
 Ceny sú uvedené bez DPH, dopravy a montáže.



# NOVÝ FITNESS Uniatest made

Všetchny prvky sú určené pre široké spektrum užívateľov k zdravotnému a rekreačným telocviku. Sú vhodné do parkov, verejných ihrísk, domov s opatrovateľskou službou, škôl, hotelov, športových komplexov a...

## SL 103

Slúži k posilovaniu dolných končatín a sedacích svalov.

Materiál: oceľ, hliník, polyetylén...

Rozmery (m): 1,6x0,45x1,8  
Váha (kg): 90

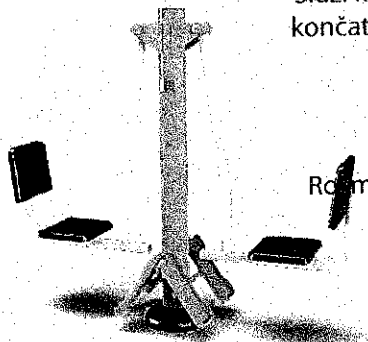

## SL 104.1

Slúži k posilovaniu svalov pásu, zlepšovanie ohybnosti a koordinácie tela.

Materiál: oceľ, hliník, polyetylén...

Rozmery (m): 1,0x1,0x1,52  
Váha (kg): 67

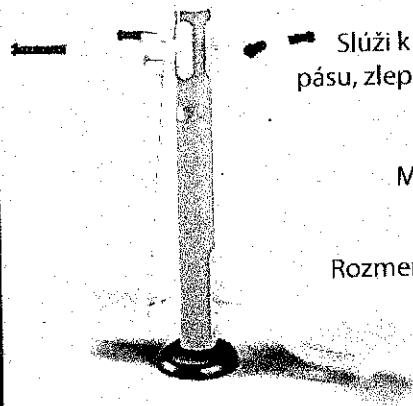

## SL 110

Slúži k posilovaniu dolných končatín, sedacích svalov a svalov chrbta.

Materiál: oceľ, hliník, polyetylén...

Rozmery (m): 0,85x0,5x1,45  
Váha (kg): 40

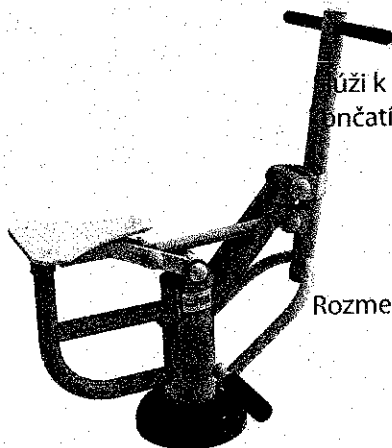

## SL 117

Slúži k posilovaniu horných končatín, brucha a rúk.

Materiál: oceľ, hliník, polyetylén...

Rozmery (m): 1,27x1,27x2,5  
Váha (kg): 85

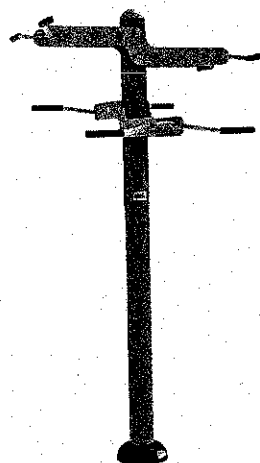

## SL 131

Slúži k posilovaniu horných končatín, hrudníka a svalov chrbta.

Materiál: oceľ, hliník, polyetylén...

Rozmery (m): 2,11x0,64x1,07  
Váha (kg): 87

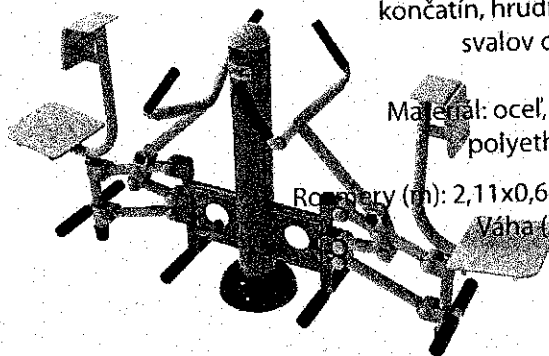

## SL 139

Slúži k posilovaniu dolných končatín, sedacích svalov.

Materiál: oceľ, hliník, polyetylén...

Rozmery (m): 0,99x0,48x1,38  
Váha (kg): 58

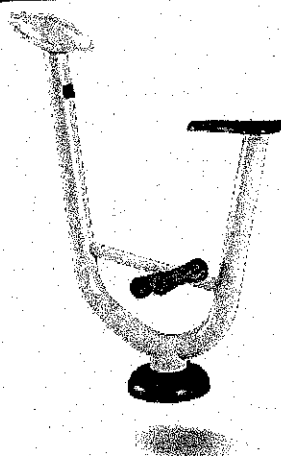

Fitpark v pôvodnej hodnote 6660 €, teraz za polovičnú cenu 3330 €.

Ceny sú uvedené bez DPH, dopravy a montáže.

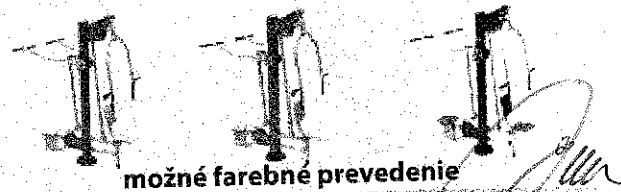

možné farebné prevedenie